

Stabile Fräsmaschinen mit elektronisch stufenlos regelbarem Antrieb. MH 25SV mit Schrittmotoren und digitaler Positionsanzeige DRO 5

Argumente, die in Qualität, Leistung und Preis überzeugen

- ▶ Gegengewicht erleichtert das Verstellen der Z-Achse
- ▶ Stufenlose Drehzahlregelung
- ▶ Einfacher Werkzeugwechsel durch Werkzeugschnellspannsystem
- ▶ Breite Führungsschiene der Z-Achse
- ▶ Vorbereitete Nut für die nachträgliche Montage der Magnetbänder
- ▶ Inverter-Motor
- ▶ Vorschubspindeln einstellbar durch nachstellbare Spindelmuttern
- ▶ Alle Führungen sind geschliffen und sichtgeschabt (Öltaschen für Schmierung)
- ▶ Präzise verarbeitet
- ▶ Besonders ruhiger Lauf
- ▶ Schrägkugellager in den Achsen
- ▶ Bohr-Fräskopf um $\pm 45^\circ$ schwenkbar

- ▶ Rechts-/Linkslauf
- ▶ Höhenverstellbare Schutzscheibe mit Mikroschalter
- ▶ Stabile Schwalbenschwanzführung präzisionsgeschliffen und geschabt mit nachstellbaren Keilleisten

MH 25V:

- ▶ Leicht ablesbare Drehzahlanzeige im Fräskopf

MH 25SV:

- ▶ Stufenlos einstellbarer Vorschub in allen Achsen
- ▶ Eilgang X-/Y-Achse für schnelle Positionierung
- ▶ Digitale 3-Achsen Positionsanzeige DRO 5
- ▶ Endabschaltung des Vorschubs
- ▶ Bedienpanel transportabel
- ▶ Bei Spindelstillstand schaltet der Vorschub mit ab



Schnellwechsel Spannsystem

- Fräskopf ist mit Spannzange für Anzugsbolzen BT30x45° ausgerüstet
- Zum Wechseln nur mit einem Innensechskantschlüssel in die Aufnahmebohrung stecken und im Uhrzeigersinn drehen



Abb.: MH 25V



Bedienpanel

- Bedienerfreundliche Folientastatur, Touch- und Schalterbedienung
- Leicht zu reinigen, übersichtlich



Endschalter

- Für alle drei Achsen



Abb.: MH 25SV



Energiekette

- Leitungsführung in einer Energiekette



Bedienpanel

- Exzellenter Bedienbarkeit
- Hohe Mobilität durch Herausnehmen des Bedienpanels aus der Halterung (MH 25SV)

Technische Daten, Zubehör und Abmessungen

Modell	MH 25V	MH 25SV
Artikel Nr.	3338155	3338160
€ zzgl. MwSt.	2.950,00	4.090,00
Maschinen Daten		
Elektrischer Anschluss	230 V / 1 Ph ~50 Hz	
Gesamt-Anschlussleistung	2 kW	
Frässpindel		
Antriebsmotor	1,5 kW	
Drehmoment Antriebsmotor	10 Nm	
Bohr-Fräisleistung		
Bohrleistung Stahl (S235JR)	Ø 25 mm	
Dauerbohrleistung Stahl (S235JR)	Ø 20 mm	
Messerkopfgröße max.	Ø 50 mm	
Schaftfräsergröße max.	Ø 25 mm	
Spindelaufnahme		
Spindelaufnahme	BT 30	
Ausladung	185 mm	
Bohr-Fräskopf		
Schwenkbereich	45°	
Spindeldrehzahlen	200 - 4.000 min ⁻¹	
Getriebestufen	Drehzahl elektronisch regelbar	
Kreuztisch		
Abstand Spindel - Tisch	300 mm	
Tischlänge x Breite	620 x 180 mm	
T-Nutengröße / Anzahl / Abstand	12 mm / 3 / 50 mm	
Traglast max.	30 kg	
Verfahrwege		
X-Achse	manuell 400 mm*	automatisch
Y-Achse	manuell 210 mm*	automatisch
Z-Achse	manuell 270 mm*	automatisch
Drehmoment		
X-/Y-/Z-Achse	-	2,2 / 2,2 / 4,2 Nm
Verfahrensgeschwindigkeiten		
X-Achse min. / max.	-	150 / 930 mm/min.
Y-Achse min. / max.	-	100 / 580 mm/min.
Z-Achse min. / max.	-	80 / 450 mm/min.
Abmessungen		
Länge x Breite x Höhe	955 x 970 x 1.025 mm	
Gesamtgewicht	192 kg	200 kg

* manuell erreichbar

Zubehör	Artikel-Nr.	€ zzgl.
Halter Messerkopf 22 mm	3536306	72,00
Bohrfutter 1 - 13 mm	3536303	239,00
Weldon Halter Ø 6 mm	3536310	55,00
Weldon Halter Ø 8 mm	3536311	55,00
Weldon Halter Ø 10 mm	3536312	55,00
Weldon Halter Ø 12 mm	3536313	55,00
Weldon Halter Ø 16 mm	3536314	55,00
Weldon Halter Ø 20 mm	3536315	55,00
Adapter BT 30 - MK 2	3536305	72,00
Spannzangenhalter ER 32	3536304	72,00
Spannzangenhalterschlüssel ER 32	3536307	15,00
Spannzangen-Satz ER 32	3441122	189,00
Höheneinstellgerät	3536290	129,00
Montage- und Werkzeugeinstellhilfe	3536193	65,00
Konus Wischer	3536301	19,50
Anzugsbolzen	3536302	10,50

> Mehr „Zubehör für Fräsmaschinen“ ab Seite 70

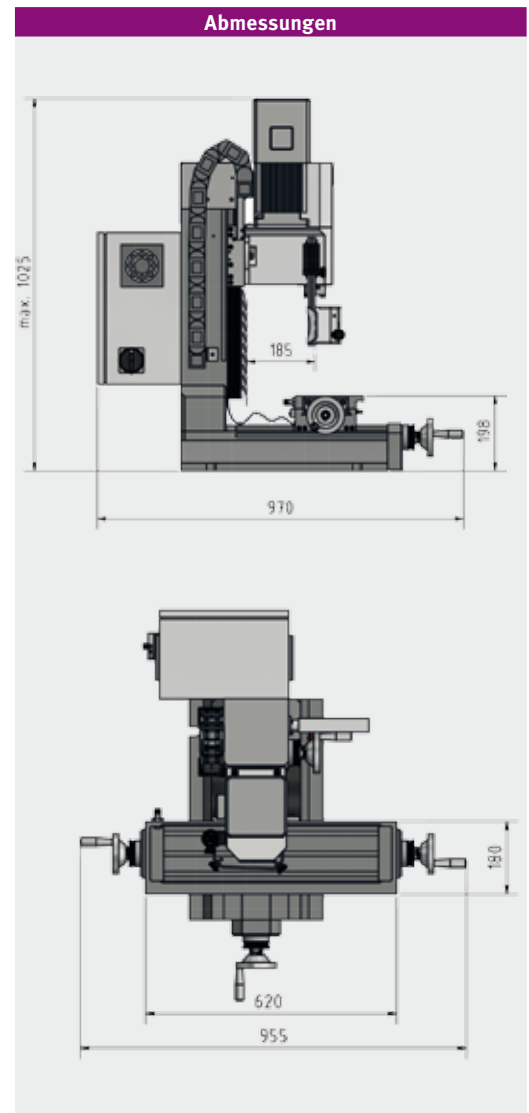

Zubehör	Artikel-Nr.	€ zzgl.
Startersatz BT 30	3536107	1.539,00

- Halter Messerkopf 22 mm
- Bohrfutter 1 - 13 mm
- 2 Stück Weldon Ø 6 mm und 20 mm
- je 1 Stück Weldon Ø 8 / 10 / 12 / 16 mm
- Adapter BT 30 - MK 2
- 3 Stück Spannzangenhalter ER 32
- Spannzangenschlüssel ER 32
- 18-teiliger Spannzangen-Satz ER 32
- Höheneinstellgerät
- Montage- und Werkzeugeinstellhilfe
- 14 Stück Anzugsbolzen
- Konus Wischer

Zubehör	Artikel-Nr.	€ zzgl.
Universal Unterbau	3353009	319,00

- Abmessungen L x B x H: 700 x 500 x 750 mm

Zubehör	Artikel-Nr.	€ zzgl.
Vibrationsdämpfer Maschinenfuß SE1 (4 Stück werden benötigt)	3381012	27,00